

FICHA TÉCNICA DE PRODUTO ARAM PRÉ-FILTRO SIFONADO DE CUBA ARAMSINKpf



INTRODUÇÃO:

Estes produtos são pensados para aplicação nas cubas de lavagem e preparação das cozinhas comerciais/industriais para reter resíduos sólidos das águas residuais.

O **ARAMSINKpf** resulta num melhor funcionamento e gestão dos separadores de gorduras, pelo que ao mesmo tempo previne que os sólidos entrem nos sistemas de drenagem.

Especificação do produto: O **ARAMSINKpf** tem um corpo exterior e peça de aperto em Polipropileno de alto impacto. O corpo tem um crivo superior fabricado em aço inoxidável AISI 304, cesto, e crivo inferior com gradagem vertical. Tem uma tampa inox para fechar a descarga da cuba. Os cestos são fabricados em chapa de aço inoxidável perfurada AISI304. Os cestos são tão largos quanto possível para aplicação em cubas com negativo de 90 mm, (para reter o máximo de resíduos sólidos possíveis) garantindo ao mesmo tempo um rápido escoamento.



Crivo na descarga do sifão

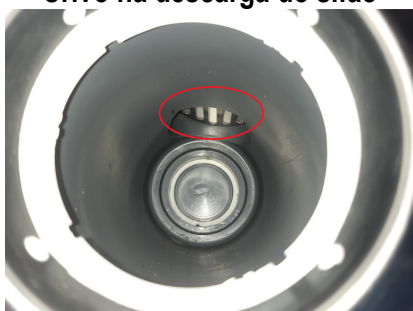

Esquema ilustrativo:

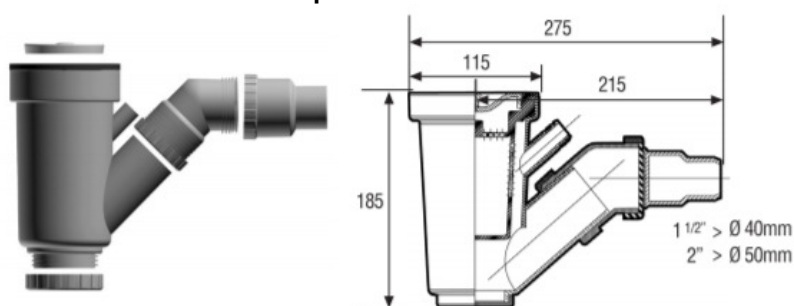

Como é que o ARAMSINKpf poderá reduzir os custos Operacionais numa cozinha?

Redução do risco de coimas por falha na qualidade da descarga de águas residuais
Aumento da longevidade do separador de gorduras ou retentor.
Fim do bloqueio de tubos por resíduos Sólidos
Maior higiene na Cozinha e melhoria das práticas de trabalho.
Melhor consciência ambiental

Frequência da limpeza dos separadores de gorduras é reduzida.
Melhor desempenho dos separadores de gorduras na retenção de gorduras e óleos.
Melhor desempenho dos sistemas de separação automática
Melhor desempenho dos sistemas de tratamento por bio reparação.
Redução do consumo de água

Aram, Lda

Tel.: 00 351 96 375 70 97

<http://www.aramiberia.com> . e-mail: info@aram.com.pt